

APP TYPE 693

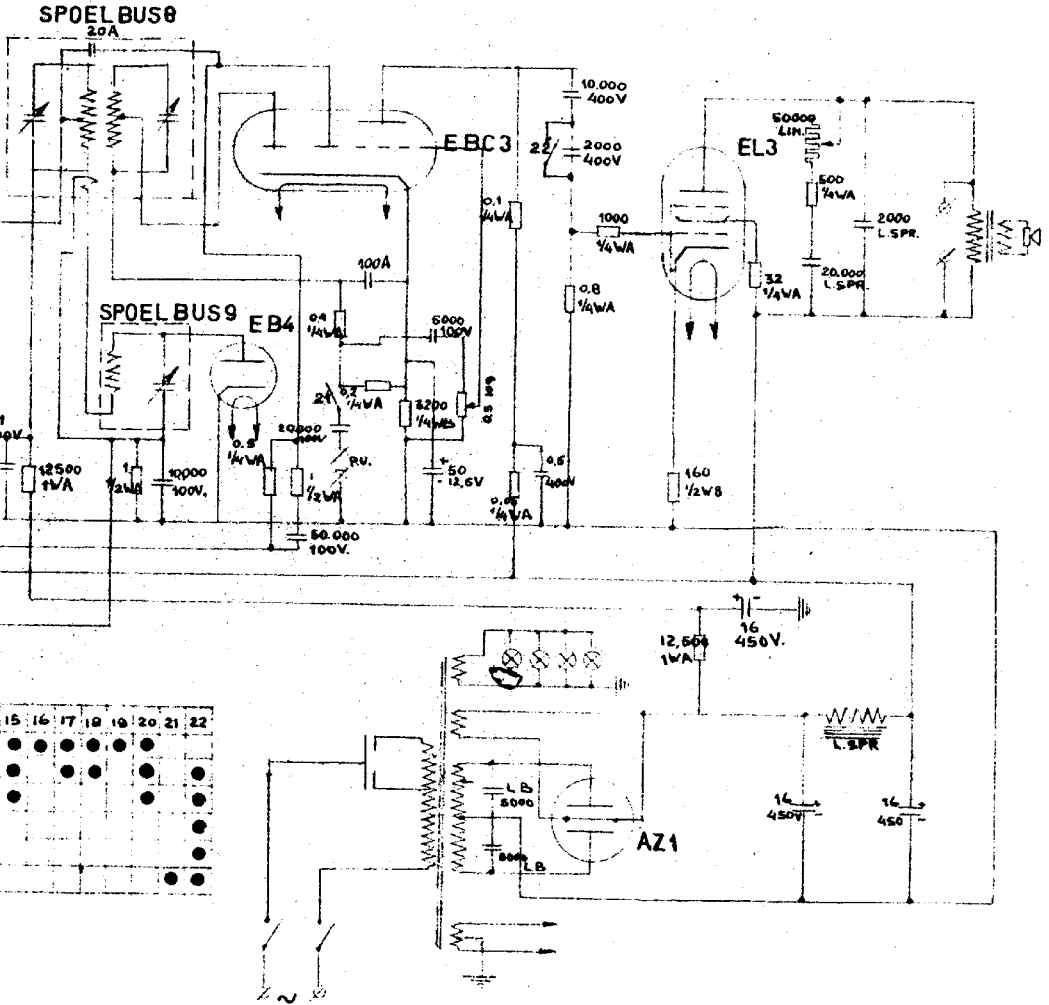

ONDERAANZICHT APP 693

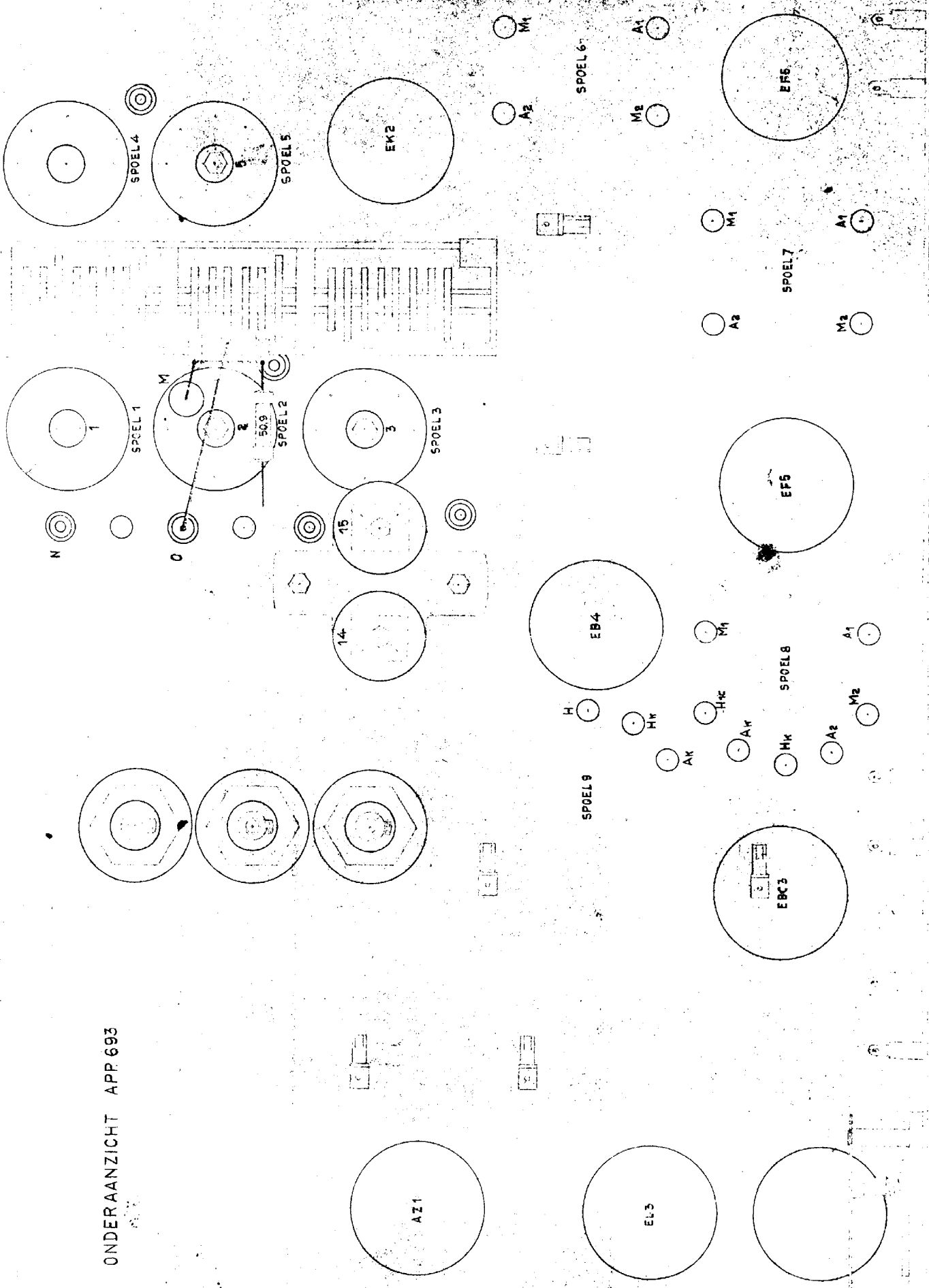

NAAMLOOZE VENNOOTSCHAP „WALDORP RADIO”

WALDORPSTRAAT 268 - TELEF. 112289

POSTREKENING No. 177800

REFERENTIENUMMER:

Vervolg: INREGELEN APPARATEN 693 en 723.

21. Golfbereikschakelaar op Ultrakortegolf (38-95m) en stations-schaal op een golflengte (ca.50m) waarop een station zendt, trimmer 6 zo instellen, dat het betreffende station inderdaad ontvangen wordt. Andere punten van de schaal ook van het bereik 95-198m controleren.

sub.15 en 19. Een zeer nauwkeurige instelling van de trimmers 3 en 4 kan ook verkregen worden door de output van de Kristalgenerator (456 Kilocycles) enigszins te koppelen met de antenne, waardoor een interferentie fluittoon hoorbaar wordt. De trimmer heeft zijn juiste stand, wanneer de toonhoogte van deze fluittoon zo laag mogelijk is.

Bij het verdraaien van de trimmers dient het volgende in acht te worden genomen: eerst met de bovenste knop van de trimmersleutel de moer, waarmee de trimmer vastgezet wordt, goed losdraaien, daarna pas met de onderste knop het bovenste trimmerplaatje verstellen. Het goed losdraaien van het moertje is nodig om slijpselvorming van het dielectricum en daardoor toenemende verliezen en verminderde selectiviteit te voorkomen. Bij het wederom vastzetten van de moer neemt de capaciteit van de trimmer aanzienlijk toe. Hierop dient bij het verdraaien van het trimmerschijfje dan ook gerekend te worden: wanneer de trimmerstand van de meter bereikt is, moet het trimmerschijfje iets worden teruggedraaid en de moer zover vastgezet, totdat de meter wederom dezelfde minimum stand heeft. Enige oefening is voor deze manipulatie wel nodig. Overigens verdient het aanbeveling niet te spoedig tot intrimmen over te gaan, daar de robuuste constructie van de trimmers een ontregeling welhaast uitsluit.

In enkele gevallen komt het voor, dat de trimmers 3 en (of) 4 iets moeten worden verdraaid, daar de betreffende afstemkringen zeer kritisch zijn. Eerst wanneer hiermede niet het gewenste effect kan worden bereikt, gaat men over tot volledig inregelen volgens bovenstaande methode.